

## Balanza Electrónica De Bolsillo Portátil

Las balanzas de bolsillo PS de Ohaus ofrecen un gran rendimiento en un diseño elegante y funcional único. La combinación de bandeja y cubierta se desliza hacia atrás para pesar y hacia adelante para cubrir la pantalla y las teclas para almacenamiento o transporte. Dos botones mecánicos y una nítida pantalla LCD permiten una operación simple y rápida. Con el PS no hay razón para conformarse con otras marcas cuando puede tener un Ohaus.



### Las características estándar incluyen:

- Panel frontal de plástico ABS con carcasa trasera de acero al carbono pintado y soporte de montaje.
- La bandeja y la cubierta deslizantes admiten la pantalla y las teclas y evitan daños en la celda de carga en el transporte.
- Tamaño más pequeño que la mayoría de las escalas de bolsillo, lo que permite un ajuste cómodo en su bolsillo.
- Reemplazo de batería rápido y fácil con diseño "emergente".

Modelo	PS121	PS251
Capacidad (g)	120	250
Legibilidad (g)	0.1	
Repetibilidad (Std. Dev.) (G)	0.1	
Linealidad (g)	0.1	
Carga descentrada (g)	0.1	
Unidades de pesaje	g, oz, ozt, dwt	
Poder	2 baterías de litio (incluidas)	

### Esquema de dibujos dimensionales

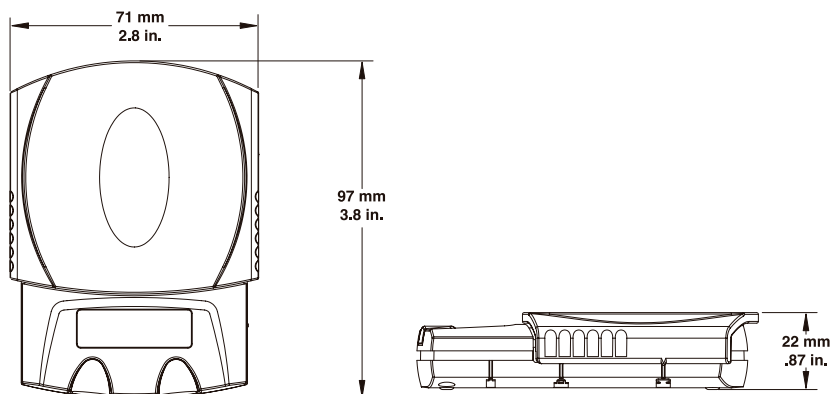

### Características estándar:

LCD de alto contraste, indicador de estabilidad, indicadores de sobrecarga y baja carga, indicador de batería baja, apagado automático.

### Accesorios:

Masas de Calibración:  
 100 g para PS121 ..... 80780036  
 200 g para PS251 ..... 80780047



Las especificaciones y características están sujetas a cambios sin previo aviso.