

## MB27

### Analizador de Humedad

#### Excelente rendimiento, configuración flexible y resultados confiables

El nuevo analizador de humedad básico OHAUS MB27 combina una construcción duradera y de alta calidad en un diseño elegante y compacto. El MB27 ofrece resultados confiables y precisos para una amplia variedad de aplicaciones de análisis de humedad.



#### Las características estándar incluyen:

- Con una precisión de 0.01% 0.001g, el analizador de humedad MB27 es adecuado para la mayoría de las aplicaciones.
- El calentamiento por halógeno y la calibración de temperatura de doble peso proporcionan resultados rápidos y confiables.
- Diseño de botón táctil fácil de usar para una fácil operación.

#### Dimensiones

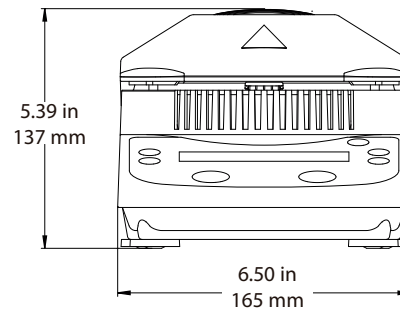
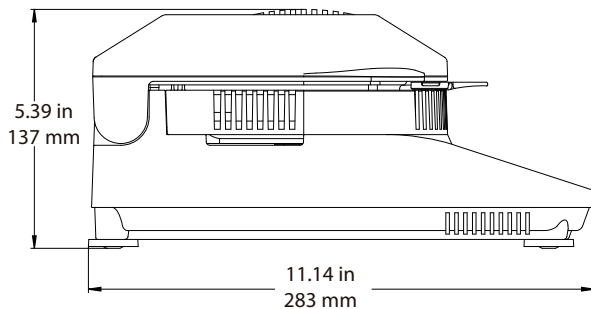

# MB27

## Analizador de Humedad



Modelo	MB27
Capacidad	90 g
Repetibilidad (Std Dev) (g)	0.2% (muestra de 3 g) 0,05% (10 g de muestra)
Legibilidad	0.01%/0.001 g
Tamaño de la muestra	3g a 20g típico, 0.5g min.
Interface	RS232 bidireccional
Temporizador	1-99 minutos, incrementos de 30 segundos a 60 minutos
Tecnología de calefacción	Halógeno
Rango de temperatura	50 °C a 160 °C en incrementos de 5 °C
Poder	100 a 240 VAC, 50/60 Hz
Rango de tara	A capacidad por sustracción
Rango de temperatura de funcionamiento	41 °F a 104 °F/5 °C a 40 °C
Tipo de visualización	LCD retroiluminado
Muestra	% de humedad o% de sólidos o peso (g), temperatura, tiempo
Tamaño de bandeja (diámetro)	3.5 in/90 mm
Dimensiones (W x H x D)	6.5 x 5 x 11 in/17 x 14 x 28 cm
Peso neto	5 lb/2.3 kg
Peso de envío	8.5 lb/3.9 kg

### Conformidad

- Seguridad del producto: CAN / CSA C22.2 61010-1, CAN / CSA C22.2 61010-2-010, UL 61010-1,
- Compatibilidad electromagnética: FCC Parte 15 Clase A, ICES-003 Clase A,

### Accesorios

Kit de calibración de temperatura, serie MB.....	11113857
Dispositivo anti-robo.....	80850043
Bandejas de muestra de aluminio, 80 piezas.....	80850086
Almohadillas, Fibra de Vidrio, Cantidad 200 Uds.....	80850087
En uso-cubierta.....	80252475
Soporte para sartenes, serie MB.....	80252476
Jaula de muestra, serie MB.....	80252477
Bandejas de muestra reutilizables, 3 piezas, 7 mm, serie MB. .	80252478
Bandejas de muestra reutilizables, 3 piezas, 14 mm, serie MB. .	80252479
Impresora de impacto SF40A.....	30064203
Impresora térmica, STP-103, EE. UU.....	80251992

Las especificaciones y características están sujetas a cambios sin previo aviso.