

CS Series

Balanzas compactas

¡El equilibrio portátil perfecto cuando el costo es importante y los resultados confiables son imprescindibles!

La báscula compacta OHAUS CS es una báscula ligera y portátil perfectamente adecuada para su uso en aplicaciones de laboratorio, industriales, educativas y de uso doméstico. Las aplicaciones pueden incluir pruebas forenses, control de calidad, formulación, muestreo de suelo, pesaje postal y necesidades dietéticas.



Las características estándar incluyen:

- Protección superior de RF

El CS está diseñado con una protección de RF superior para ofrecer resultados precisos y estables cuando se usa en áreas de producción o cerca de teléfonos celulares. Las aprobaciones para electricidad y emisiones incluyen la certificación CE y FCC Clase B Parte 15.

- Gran plataforma de pesaje de acero inoxidable

El CS está diseñado con una gran plataforma de pesaje y puede manejar adecuadamente muestras grandes, incluidas letras de gran tamaño. Además, la plataforma estándar de acero inoxidable es extraíble para facilitar la limpieza.

- Diseño compacto

El CS tiene un diseño de bajo perfil y es verdaderamente portátil cuando funciona con tres baterías "AA" (incluidas). También se puede usar un adaptador de CA estándar para alimentar el CS, cuando se usa en una ubicación más permanente.

CS Series

Balanzas compactas



Modelo	CS200	CS600	CS2000	CS5000
Capacidad x legibilidad (g)	200 g x 0.1 g	600 g x 0.1 g	2000 g x 1 g	5000 g x 1 g
Repetibilidad (Std. Dev.) (G)	0.1	0.1	1	1
Linealidad (g)	±0.1	±0.1	±1	±1
Unidades de pesaje	g, lb:oz, Newton, oz			
Rango cero	A capacidad por sustracción			
Estabilización de tiempo	3 segundos			
Temperatura óptima de funcionamiento	65 ° -77 ° F / 18 ° - 25 ° C con 10% a 80% de humedad relativa, sin condensación			
Requerimientos de energía	Pilas alcalinas 3-AA (incluidas) o adaptador de CA (incluido)			
Calibración	Calibración del usuario desde el teclado			
Apagado automático	5 minutos sin actividad (solo funcionamiento con batería)			
Pantalla (in/mm)	LCD (0.4 / 11)			
Tamaño de bandeja L x W (in / cm)	5.75 x 5.25 / 14.5 x 13.3			
Dimensiones de la escala L x W x H (in/cm)	8.0 x 5.5 x 1.5 / 20.3 x 14.0 x 3.8			
Dimensiones de la caja (Lx W x H (in / cm)	12 x 6.75 x 2 / 30 x 17 x 5.5			
Peso neto (lb / kg)	0.91 / 0.47			
Peso de envío (lb / kg)	1.8 / 0.8			

Dimensiones del esquema

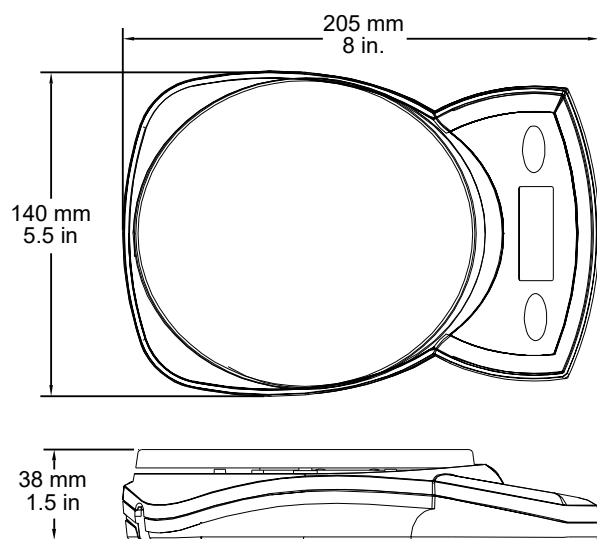

Opciones y accesorios

Recipiente de plástico de 1050 ml de capacidad 80850075

Modelos adicionales

También están disponibles los CS200P, CS2000P y CS5000P, que incluyen un gráfico postal de EE. UU.

Características estándar

Operación fácil con dos botones claramente marcados, indicador de batería baja y función de apagado automático para conservar la vida útil de la batería, protección mecánica y de sobrecarga del software para proteger la célula de pesaje de daños, calibración de botón externo (masas de calibración no incluidas).

Calidad y soporte líderes en la industria

Todas las básculas de la serie CS de OHAUS se fabrican bajo un sistema de gestión de calidad registrado ISO 9001: 2008.

Las especificaciones y características están sujetas a cambios sin previo aviso.

www.basculasmartinez.com

Básculas Industriales Martínez S.A. de C.V.

info@basculasmartinez.com / ventas1@basculasmartinez.com

BÁSCULAS Y SISTEMAS DE PESAJE ELECTRÓNICO

San Juan del Río, Qro.

☎ (427) 274 57 69

más 3 líneas.

📞 (427) 224 37 76

Sucursal Pachuca, Hgo.

☎ (771) 334 84 71

Soporte Técnico

☎ (427) 101 33 71

Sucursal CDMX

☎ (55) 53 11 73 82

☎ (55) 13 61 39 89